

Technisches Datenblatt

Produktmerkmale



Herd elektrisch mit Unterbau

Modell	SAP -Code	00008948
SPL 740 E	Eine Gruppe von Artikeln - Web	Herde



- Gerätetyp: Elektrisches Gerät
- Energieverbrauch der Zone 1 [KW]: 2,5
- Energieverbrauch der Zone 2 [KW]: 2,5
- Schutz der Kontrollen: IP24
- Material: AISI 304 obere Platte und Umhüllung

SAP -Code	00008948	Wird geladen	400 V / 3N - 50 Hz
Netzbreite [MM]	400	Anzahl der Zonen	2
Nettentiefe [MM]	730	Energieverbrauch der Zone 1 [KW]	2,5
Nettohöhe [MM]	900	Energieverbrauch der Zone 2 [KW]	2,5
Nettogewicht / kg]	53.60	Feste obere Abmessungen [mm x mm]	300 x 300
Power Electric [KW]	5.000		

Technisches Datenblatt

Technische Zeichnung



Herd elektrisch mit Unterbau

Modell	SAP -Code	00008948
SPL 740 E	Eine Gruppe von Artikeln - Web	Herde

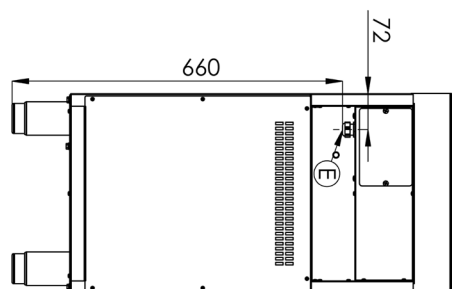
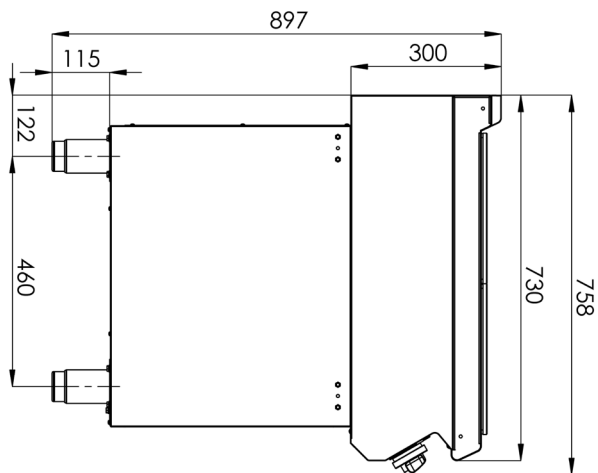
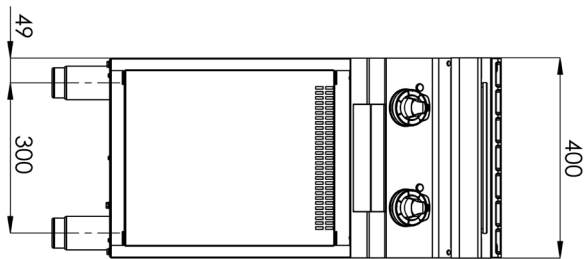

Technisches Datenblatt

technische Parameter



Herd elektrisch mit Unterbau

Modell	SAP -Code	00008948
SPL 740 E	Eine Gruppe von Artikeln - Web	Herde

1. SAP -Code:

00008948

2. Netzbreite [MM]:

400

3. Nettentiefe [MM]:

730

4. Nettohöhe [MM]:

900

5. Nettogewicht / kg]:

53.60

6. Bruttobreite [MM]:

440

7. Grobtiefe [MM]:

800

8. Bruttohöhe [MM]:

1080

9. Bruttogewicht [kg]:

60.00

10. Gerätetyp:

Elektrisches Gerät

11. Konstruktionstyp des Geräts:

mit Unterbau

12. Power Electric [KW]:

5.000

13. Wird geladen:

400 V / 3N - 50 Hz

14. Schutz der Kontrollen:

IP24

15. Die Außenfarbe des Geräts:

Edelstahl

16. Material:

AISI 304 obere Platte und Umhüllung

17. Indikatoren:

Betriebsanzeige

18. Arbeitsplatztyp:

Eingepresst - komfortable Wartung und Reinigung

19. Arbeitsplatzmaterial:

AISI 304

20. Dicke der Arbeitsplatte [MM]:

1.50

21. Anzahl der Zonen:

2

22. Energieverbrauch der Zone 1 [KW]:

2,5

23. Energieverbrauch der Zone 2 [KW]:

2,5

24. Maximale Gerätetemperatur [° C]:

400

25. Mindestvorrichtungstemperatur [° C]:

50

26. Service -Zugänglichkeit:

von durch Abnehmen des Frontpaneels

27. Verstellbare Füße:

Ja

28. Anzahl der Brenner/heißen Teller:

2

Technisches Datenblatt

technische Parameter



Herd elektrisch mit Unterbau		
Modell	SAP -Code	00008948
SPL 740 E	Eine Gruppe von Artikeln - Web	Herde

29. Art der elektrischen Kochzonen:

quadratisch

31. Querschnitt der Leiter CU [mm²]:

1

30. Feste obere Abmessungen [mm x mm]:

300 x 300